

# VEREA DE ENMEDIO

Alba Olmedo y Cía.



El cuadro VEREA DE ENMEDIO comienza su camino en el año 2001 en la ciudad de Granada y en la Costa del Sol, siendo los hermanos Olmedo la columna vertebral del mismo.

Fraguan su estilo más personal en sus anteriores proyectos –Zurrapa y Círculo Flamenco Salud y Compás- con los que recorren numerosos países (Francia, Italia, Alemania, Croacia, Suecia, Colombia, Ecuador, Argentina, Marruecos...) conversando con cada cultura a través del flamenco.

Participan en numerosos festivales y certámenes como:

“Buskers Festival” en Ferrara (Italia), 2004;

Encuentro “Entre Culturas” en Larache (Marruecos), 2006;

“Rocket Festival” en Granada (España), 2008;

“Fiestas Taurinas de Bogotá” (Colombia), 2010;

“Piccolo Festival della Musica Errante” en Gaeta (Italia), 2009 y 2011.





VEREA DE ENMEDIO propone un flamenco puro, vivo y ameno en el que la fuerza, arraigo y sobriedad van de la mano de la distensión y la alegría. El formato del grupo puede ser variable en función del lugar y las dimensiones del evento.

Cante, toque y baile se alternan en un espectáculo muy variado, original y dinámico en el que los artistas se entregan en cuerpo y alma haciendo de cada evento una auténtica fiesta.



## ALBA OLMEDO

Obtiene el *Premio de la Cultura 2016* en Marbella, su ciudad natal. Ese mismo año participa en el *Festival Marbella Todo Danza* con el espectáculo *PASEANDO*.



Su tierra malagueña la bautiza y acuna en la danza clásica-española, disciplina en la que se licencia en el Conservatorio Superior de Málaga.

Granada la envuelve en el universo de las Bellas Artes, (licenciada en la Facultad BB.AA Alonso Cano) y en las profundidades del flamenco. Su curiosidad la anima a investigar en el mundo de la danza contemporánea (Conservatorio Profesional de Danza Reina Sofía) y las visitas a Sevilla y Jerez la nutren con ese aire y frescura tan característico.

Durante su carrera estudia con maestros como Mario Maya, Belén Maya, Rafaela Carrasco, La Moneta, Pilar Ogalla o el Junco entre otros, además de trabajar y disfrutar en tablaos junto a

grandes de la escena granadina: Emilio Maya, Niño de las Almendras, Sergio Gómez “El Colorao”, José Cortés “El Pirata”, o Amparo Heredia “La Repompilla” de Málaga entre muchos otros.

En sus colaboraciones e incursiones en la música jazz y latina colabora con artistas como Blasa Sáez, Jose María Pedraza “Petaca”, Joaquín Sánchez, Joan Masana, Miguel Fernández y Alfredo Sarno entre otros.



También tiene el placer de convivir y compartir el flamenco con [Silvia Pérez Cruz](#) en Buskers Festival (Ferrara, Italia 2004). Con el grupo de folklore italiano *Malerva* colabora en distintas ediciones del [Piccolo Festival della Musica Errante](#) (Gaeta, Italia).

Bajo la coordinación de Raúl Cantizano, Santiago Barber ([bulos.net](http://bulos.net)) y Pedro Jiménez colabora en el proyecto [Diálogos ElectroFlamencos](#), una confabulación entre diferentes creadorxs del ámbito del flamenco, arte sonoro, performance y remezcla visual para convocar un diálogo de besugos catastrófico entre voces, cuerpos y máquinas.

Desde el año 2015 dirige su propia compañía, con la que sigue dando vida a espectáculos como [SURCOS](#), [PASEANDO](#) o [VEREA DE ENMEDIO](#). Actualmente está en proceso de creación de una nueva obra infantil, *TACONeANDO*; además sigue dedicando tiempo a pasear su arte por distintos países de Europa, África, Asia y América Latina, donde admira y aprende de la cultura y folklore de cada lugar, integrando tales influencias en su danza.

Su trayectoria continúa impulsada por la alegría e ilusión en seguir bailando, sintiendo y compartiendo no sólo a nivel profesional, sino como fuente de creatividad y de energía vital.

## EL NANO DE MARBELLA

Comienza el estudio de guitarra flamenca a los 10 años en Marbella, en la escuela de Antonio Morilla, destacado alumno del Niño Ricardo. Ha tenido reconocidos maestros como Jose Antonio Rodríguez, Paco Cortés, Miguel Ochando o Emilio Maya entre otros.



La suya es una guitarra de fuerza y brío, elocuente, expresiva y con un sabor a antiguo y puro.

Desde muy joven comienza su actividad en peñas, festivales, tablaos... .. Trabaja como guitarrista solista además de acompañar a infinidad de cantaores y bailaores. A su vez participa en diversos grupos de música latina, árabe- andalusí, rock, circo y teatro.

Ha compartido escenario con artistas como la Macanita, Rancapino, Los Delincuentes y Son de la Frontera.



Tras algunos viajes, reside en Granada donde profundiza su flamenco con una intensa actividad artística y profesional.



## NECESIDADES TÉCNICAS IDEALES

- RIDER DE SONIDO

### LISTADO DE CANALES

<u>CANAL</u>	<u>INSTRUMENTO</u>	<u>MICRÓFONO</u>	<u>DINÁMICAS</u>
1	CAJÓN	SHURE beta 91 <sup>a</sup>	COMP.
3	PANDEIRO	SHURE SM 57	COMP.
2	GUIARRA	NEUMANN KM 184	
9	TRAVESERA	SHURE SM 58	
10	SAXO	SHURE SM 58	
11	SUELO L	AKG PCC 160	COMP.
12	SUELO R	AKG PCC 160	COMP.
14	VOZ 1.	DPA 4088 F34	COMP.
15	VOZ 2.	DPA 4088 F34	COMP.
ST	RETORNO REVERB HALL		
ST	RETORNO REVERB ROOM		
ST	RETORNOREVERB PLATE		
ST	RETORNO MONODELAY		



## • PLANO DE ILUMINACIÓN

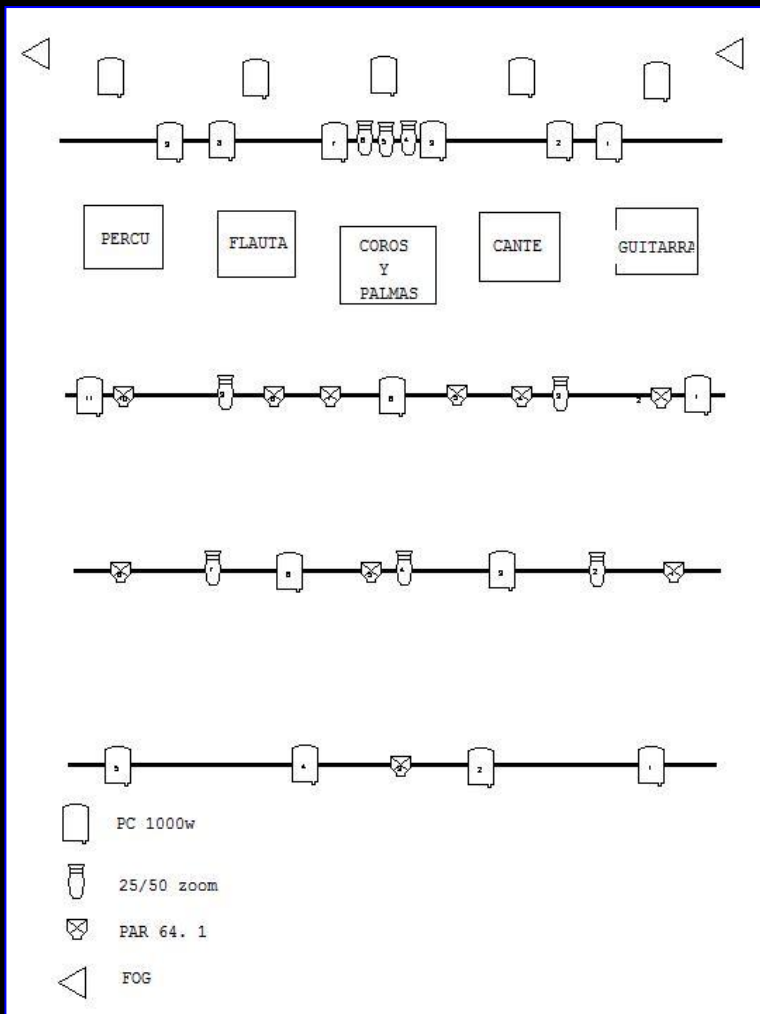



Baile: Alba Olmedo

Cante: Paco “El Levita”

Guitarra: Nano de Marbella

Vientos: Valentín Murillo

Percusión: Jesús Santiago

Coros y Palmas: Tania Gallego

Fotografía: Yolanda Montiel

# VEREA DE ENMEDIO

Alba Olmedo y Cía.



[www.albaolmedo.com](http://www.albaolmedo.com)

[info@albaolmedo.com](mailto:info@albaolmedo.com)

[distribucion@albaolmedo.com](mailto:distribucion@albaolmedo.com)

Tlfn: +34 653 38 43 07

Video PROMO: Alba Olmedo, Vereas de Enmedio

[https://www.youtube.com/watch?v=RojP-V\\_kNNU](https://www.youtube.com/watch?v=RojP-V_kNNU)

<https://www.youtube.com/watch?v=BJ1hUus3tfg>

