

SURCOS

ALBA OLMEDO Y CÍA.

FICHA TÉCNICA



RIDER DE SONIDO. SURCOS.

Posibilidad de adaptación de aspectos técnicos en función del recinto.

LISTADO DE CANALES

<u>CANAL</u>	<u>INSTRUMENTO</u>	<u>MICRÓFONO</u>	<u>DINÁMICA</u>
1	CAJÓN	SHURE beta 91 ^a	COMP.
2	SURDO	SHURE SM 58	COMP.
3	PANDEIRO	SHURE SM 57	COMP.
4	OH L PERCU	AKG 414	
5	OH R PERCU	AKG 414	
6	CONTRABAJO	D.I. RADIAL	COMP.
7	CONTRABAJO	ATM PRO 35	
8	GUITARRA	NEUMANN KM 184	
9	TRAVESERA	SHURE SM 58	
10	SAXO	SHURE SM 58	
11	SUELO L	AKG PCC 160	COMP.
12	SUELO R	AKG PCC 160	COMP.
13	CAJA DE MUSICA	SHURE SM 57	
14	VOZ ALBA	DPA 4088 F34	COMP.
15	VOZ NANO	DPA 4088 F34	COMP.

- ST** RETORNO REVERB HALL
- ST** RETORNO REVERB ROOM
- ST** RETORNOREVERB PLATE
- ST** RETORNO MONODELAY

EQUIPO DE POTENCIA

Potencia adecuada al recinto donde se realice el espectáculo.

Capacidad de potencia suficiente como para poder generar un NSP superior a 95dB en el control. Imprescindible un equipo de calidad, L'Acoustic, D&B, Nexo o similar.

La disposición de los subgraves ha de ser cardioide en formato de tres subgraves.

CONTROL DE P. A.

Mesa de mezclas Yamaha CL5, PM5 D RH, DIGICO SD 9 o similar.

EQUIPO DE MONITORES

4 Cajas de suelo 400W RMS

2 sidefills de 1000 W RMS

CONTROL DE MONITORES

Mesa de mezclas Yamaha CL 5, PM 5 D RH, DIGICO SD 9 o similar.
6 envíos.

BACKLINE

Tres sillas de anea.

Pies de micro como para cubrir las necesidades del espectáculo.

PLANO DE ESCENARIO

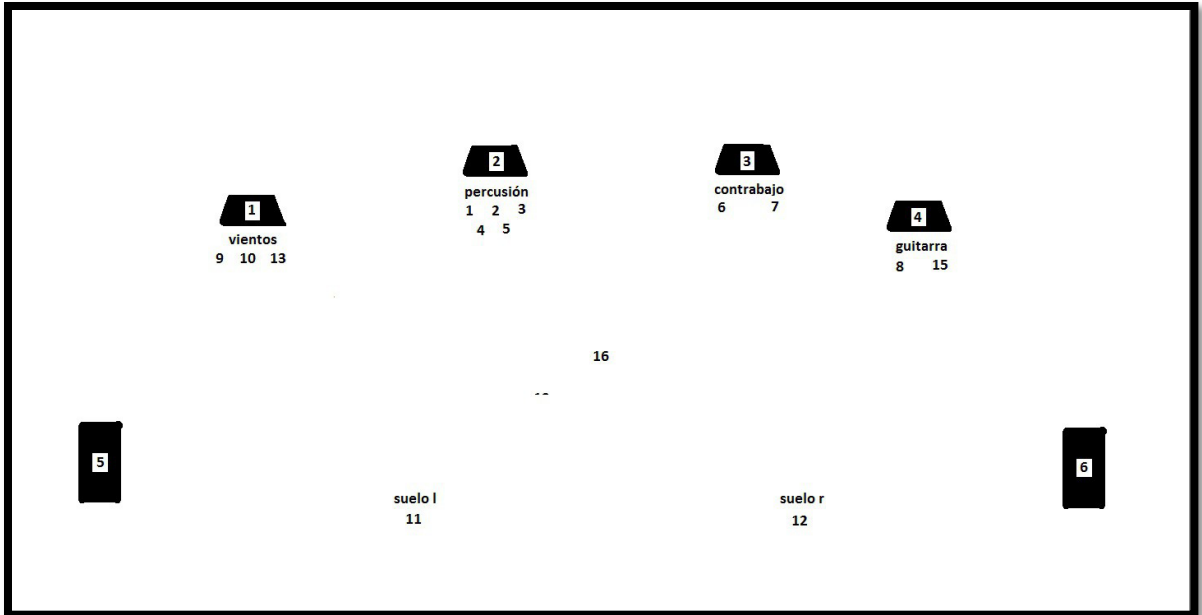

PLANO DE ILUMINACIÓN

Posibilidad de adaptación de la obra a espacios exteriores

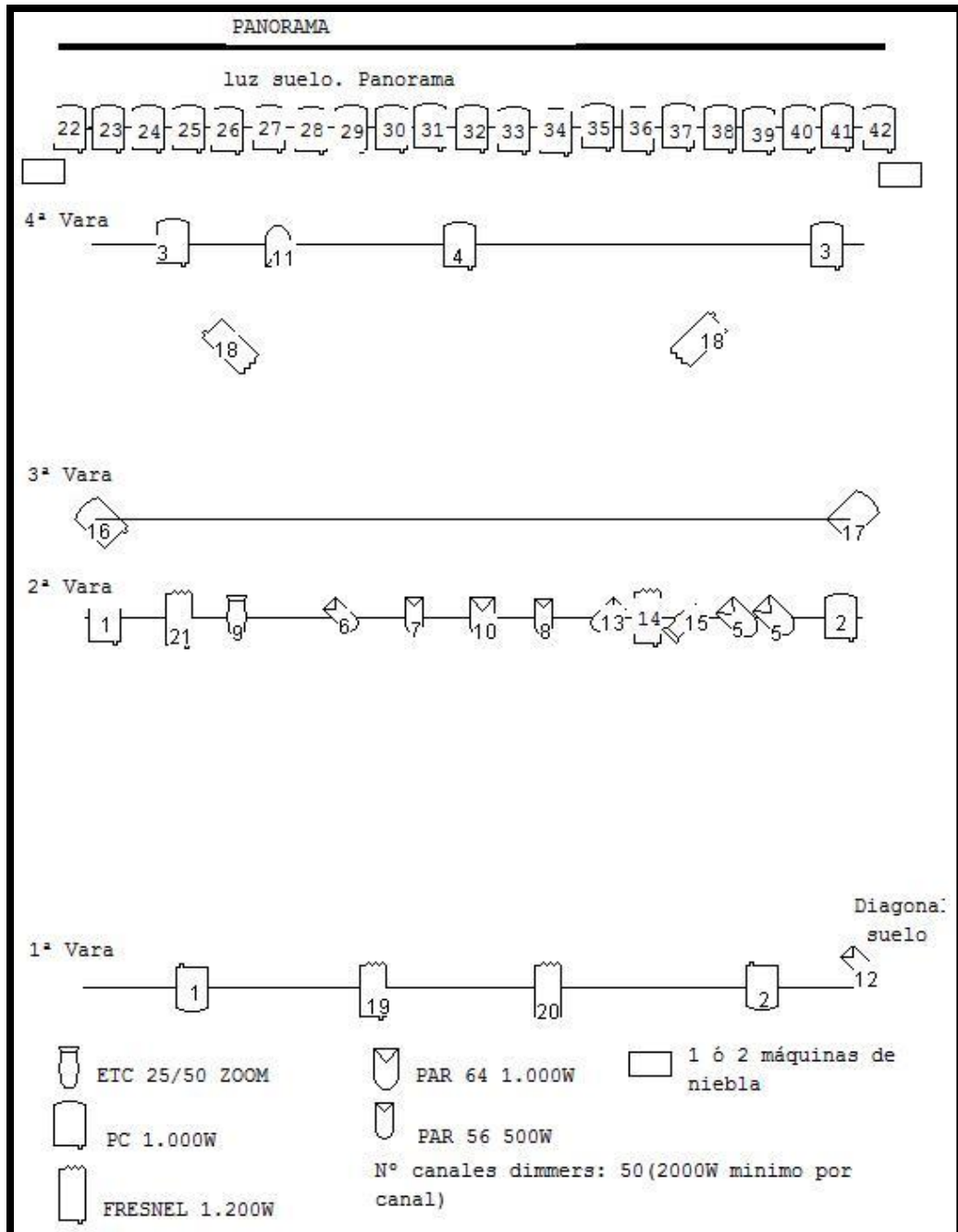

SURCOS

ALBA OLMEDO Y CÍA.



www.albaolmedo.com

info@albaolmedo.com

distribucion@albaolmedo.com

Tlfno: +34 653 38 43 07

Video: "PROMO SURCOS, Alba Olmedo y Cía."

[Ver SURCOS, Alba Olmedo y Cía.](#)